

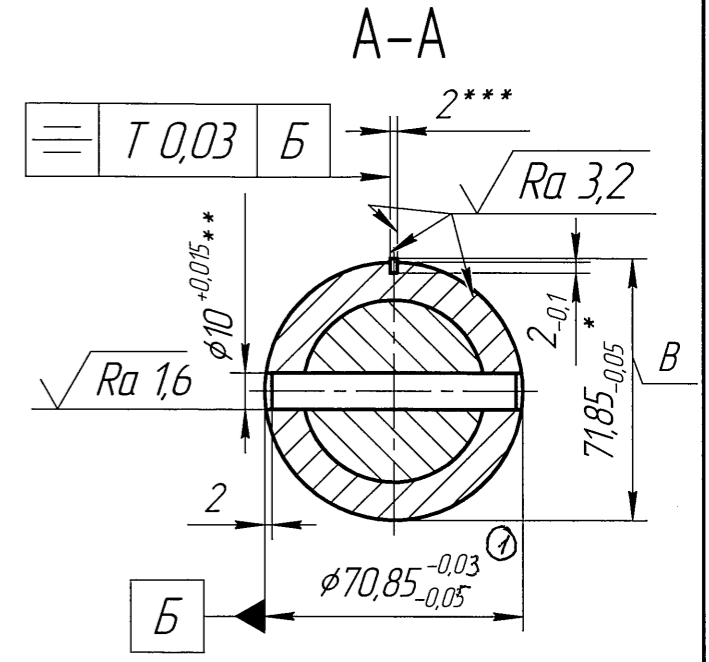

11.0533.00 СБ

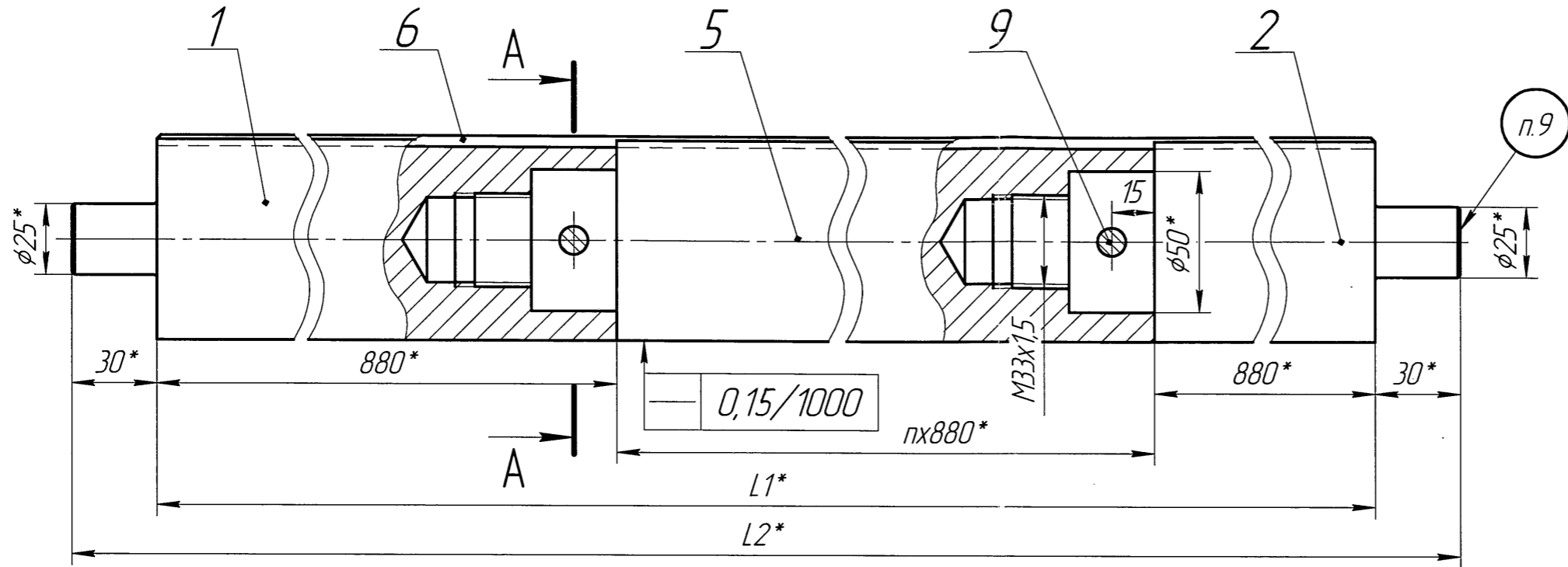

код	Обозначение	L1, мм	L2, мм	п, шт	Масса, кг
240 323	11.0533.00 СБ	2640	2700	1	81,6
240 373	-01 СБ	3520	3580	2	108,8
240 374	-02 СБ	4400	4460	3	136
240 375	-03 СБ	5280	5340	4	163,2
240 376	-04 СБ	6160	6220	5	190,4
240 377	-05 СБ	7040	7100	6	217,6
240 378	-06 СБ	7920	7980	7	244,8
240 379	-07 СБ	8800	8860	8	272
240 380	-08 СБ	9680	9740	9	299,2
240 381	-09 СБ	10560	10620	10	326,4

- *Размеры для справок.
- H14, h14, $\pm \frac{IT14}{2}$.
- При сборке оправки резьбовые поверхности обработать герметиком Loctite 603.
- **Штифтовать. Торцы штифта поз.9 не должны выступать за $\phi 70,85$.
- Разноразмерность размера $\phi 70,85_{-0,05}^{-0,03}$ в местах стыков после сборки не более 0,02 мм. Выступы в стыках заполировать.
- ***Шпоночный паз фрезеровать после сборки и штифтования оправки, обеспечив посадку шпонки с натягом 0,01...0,03 мм.
- Шпонку поз.6 установить в паз на герметик Loctite 603.

8. В процессе эксплуатации допускается износ по наружному диаметру (номинальное значение) до $\phi 70,78^{+0,02}$ мм и до $\phi 70,76^{+0,02}$ мм на длине 200 мм от торцев, по ширине шпонки (ном.) до размера 1,89 мм, по высоте "В" до размера 71,35 мм.
 9. Маркировать: "11.0533.00" электрографическим способом.

11.0533.00 СБ				Лист	Масса	Масштаб
1	-	ТЗ 19020	2020	23.06		
Изм/Лист	№ док.м.	Подп.	Дата	Оправка составная для набора листов статора ЭД.065.01.710 (ЭДБ-143)		
Разраб.	Судьбина	Ильин	22.07.2010	См. табл.	1:2	
Пров.	Ефремов	Ильин	22.07.10	Лист	Листов	1
Т.контр.	Бронников	Ильин	22.07.10	Сборочный чертёж		
Согл.	Шараглазов	Ильин	22.07.10			
Н.контр.	Лызова	Ильин	22.07.10			
Утв.	Калинин	Ильин	22.07.10	 ЛЫСЬВА НЕФТЕМАШ Формат А3		

Копировал